

# 令和元年小田原市議会 6 月定例会

## 建設経済常任委員会資料

資 料 名	所 管 課	頁
田代山農道整備事業 位置図	農 政 課	1
県営広域農道整備事業 小田原湯河原線 位置図		2
県営農免農道整備事業 早川石橋 2 期地区 位置図		3
小田原城址公園及び総構整備事業について	小 田 原 城 総 合 管 理 事 務 所	4
歴史的風致維持向上計画（第 2 期）策定事業について	ま ち づ くり 交 通 課	5
豊島邸耐震等改修工事請負費について		7
小田原駅東西自由連絡通路等情報案内板整備事業について		9
市道 0 0 3 8 都市計画道路穴部国府津線取付道路 平面図（清水新田地内）	道 水 路 整 備 課	11
市道 2 4 4 2 平面図（久野地内）		12
市道 0 0 2 6 ・小田原用水 平面図（板橋地内）		13
市道 2 1 8 9 平面図（栄町一丁目地内）		14
市道 2 2 1 6 平面図（栄町一丁目地内）		15
川端跨線橋・寺横跨線橋 平面図（高田ほか地内）		16

令和 元 年 6 月 14 日

# 田代山農道整備事業 位置図

全長  
L=690m

不動産鑑定料 測量等委託料 用地購入費 物件補償費

広域農道  
小田原湯河原線

田代山農道

白糸川

リゾート小田原  
& スパ

根府川

市道1087

県道740号

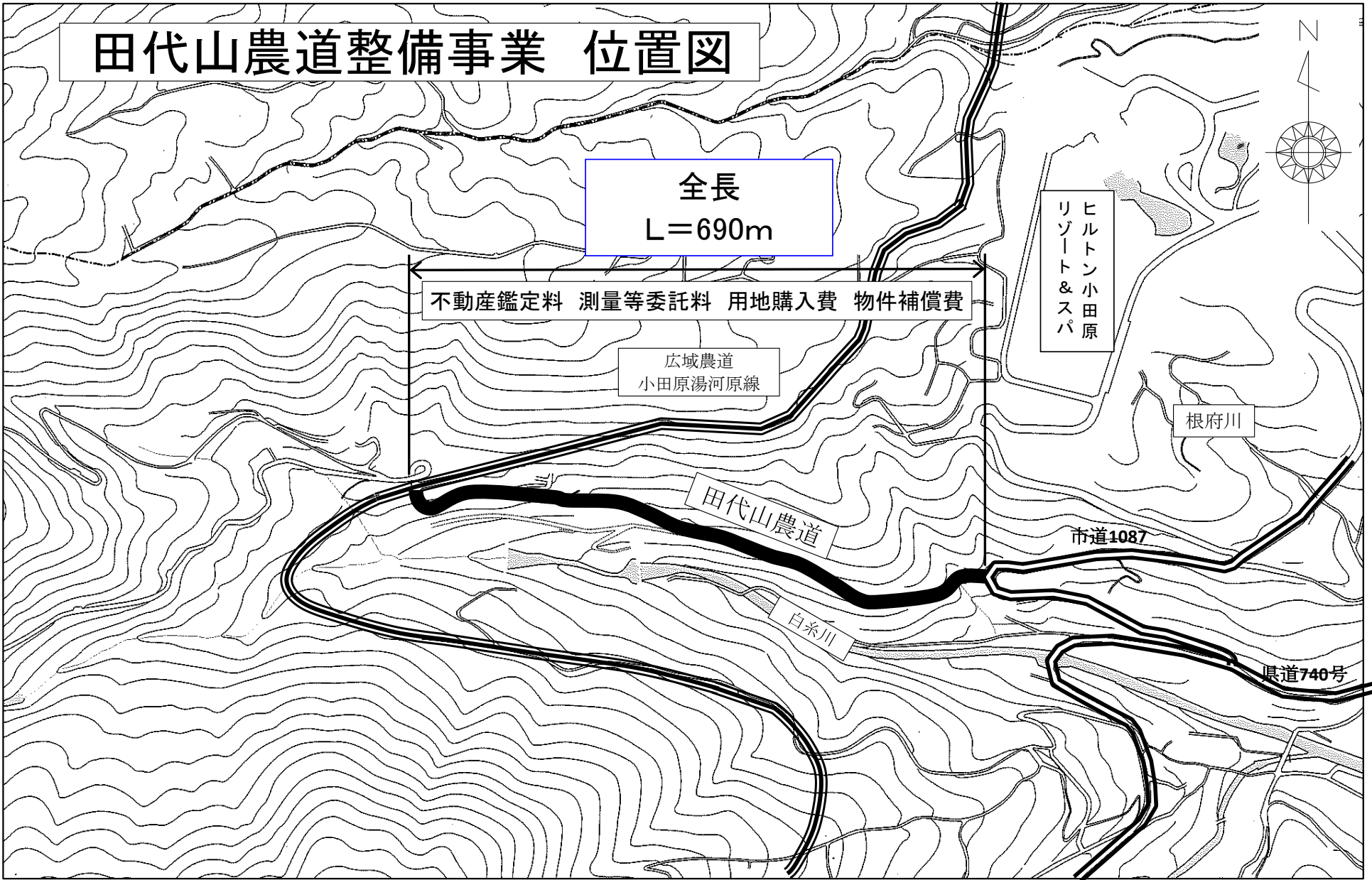
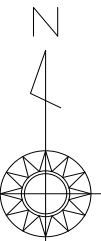

# 県営広域農道整備事業 小田原湯河原線 位置図

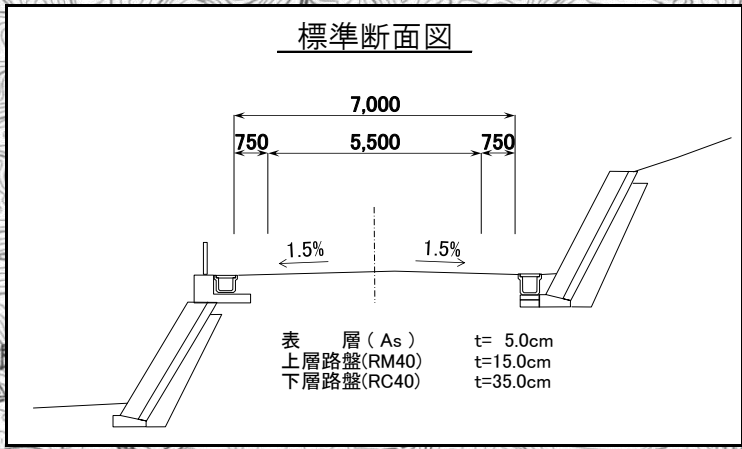
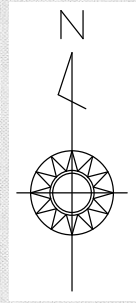
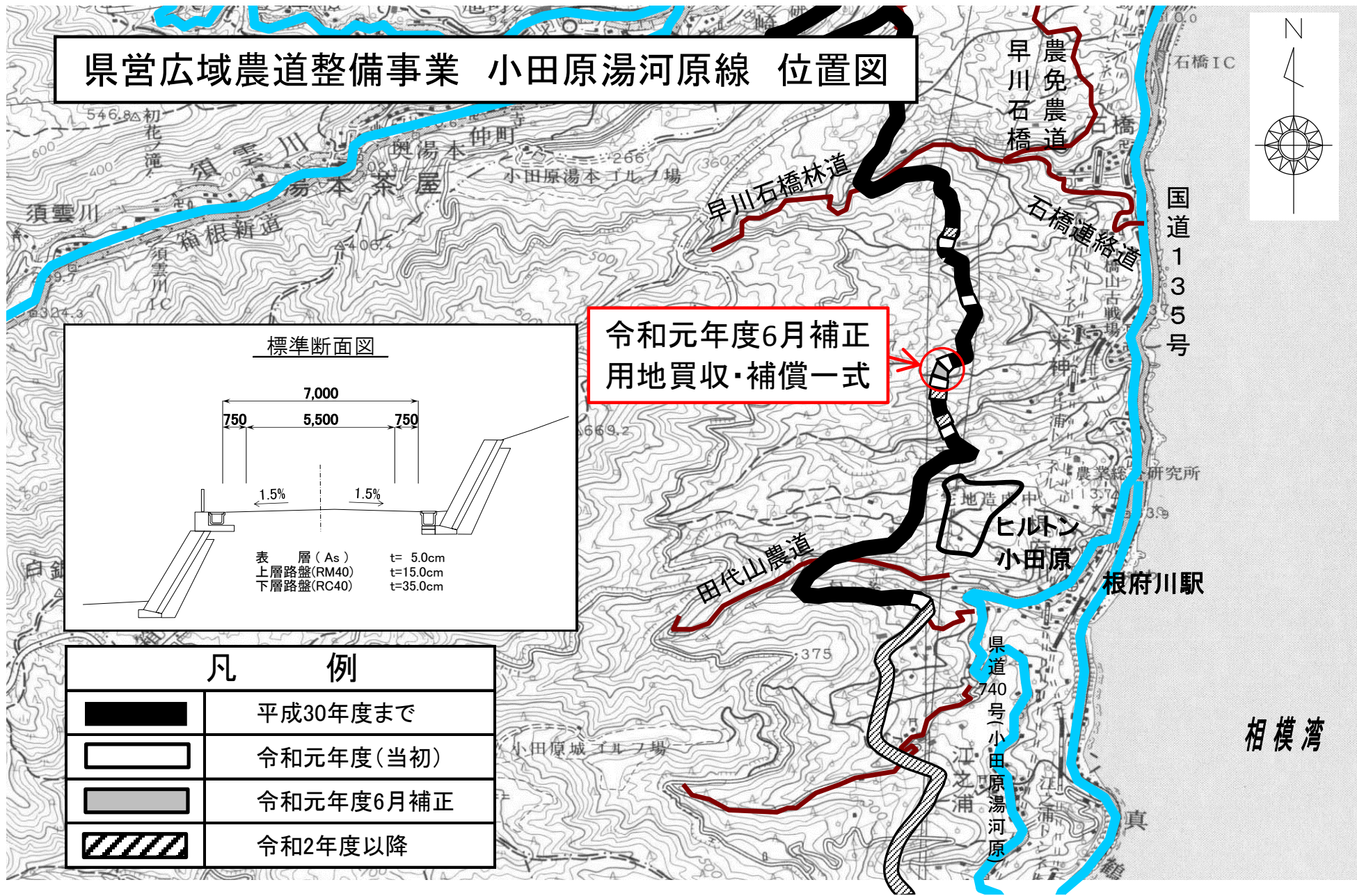

令和元年度6月補正  
用地買収・補償一式

凡 例	
	平成30年度まで
	令和元年度(当初)
	令和元年度6月補正
	令和2年度以降

相模湾



# 県営農免農道整備事業 早川石橋2期地区 位置図



令和元年度6月補正  
工事 L=10m

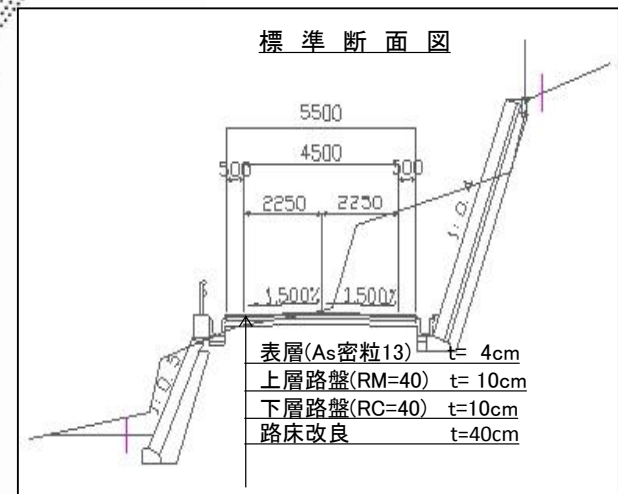
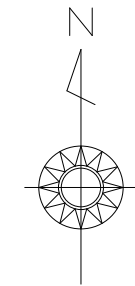

凡 例	
	平成30年度まで
	令和元年度(当初)
	令和元年度6月補正
	令和2年度以降



# 小田原城址公園及び総構整備事業について

## 1 事業概要

小田原城址公園及び総構をより快適で魅力あるものとするため、社会資本整備総合交付金を財源に、案内看板等の設置、本丸広場等の便所整備設計、電線地中化設計、園路等の改良工事を実施する。

**2 委託・工事等の内容**                      予算額                      85,516 千円  
 (財源：社会資本整備総合交付金 33,284 千円)

	名 称	主な事業内容
①	小田原城内看板製作設置委託	城址公園内説明板製作設置 2 基
②	本丸広場等便所整備設計委託	本丸広場、北口、遊園地トイレ整備設計 (令和 2 年度 工事実施予定)
③	本丸広場等電線地中化設計委託	本丸広場、二の丸広場横園路電線地中化設計 (令和 2 年度 工事実施予定)
④	清閑亭周辺散策路改良工事	歩道設置工、自然色舗装工ほか L=90m
⑤	常盤木橋周辺園路改良工事	自然色舗装工ほか A=500 m <sup>2</sup>
⑥	学橋舗装改良工事	自然色舗装工ほか A=160 m <sup>2</sup>
総構	総構説明板等製作設置委託	総構説明板、道標製作設置 8 基

### 【位置図】

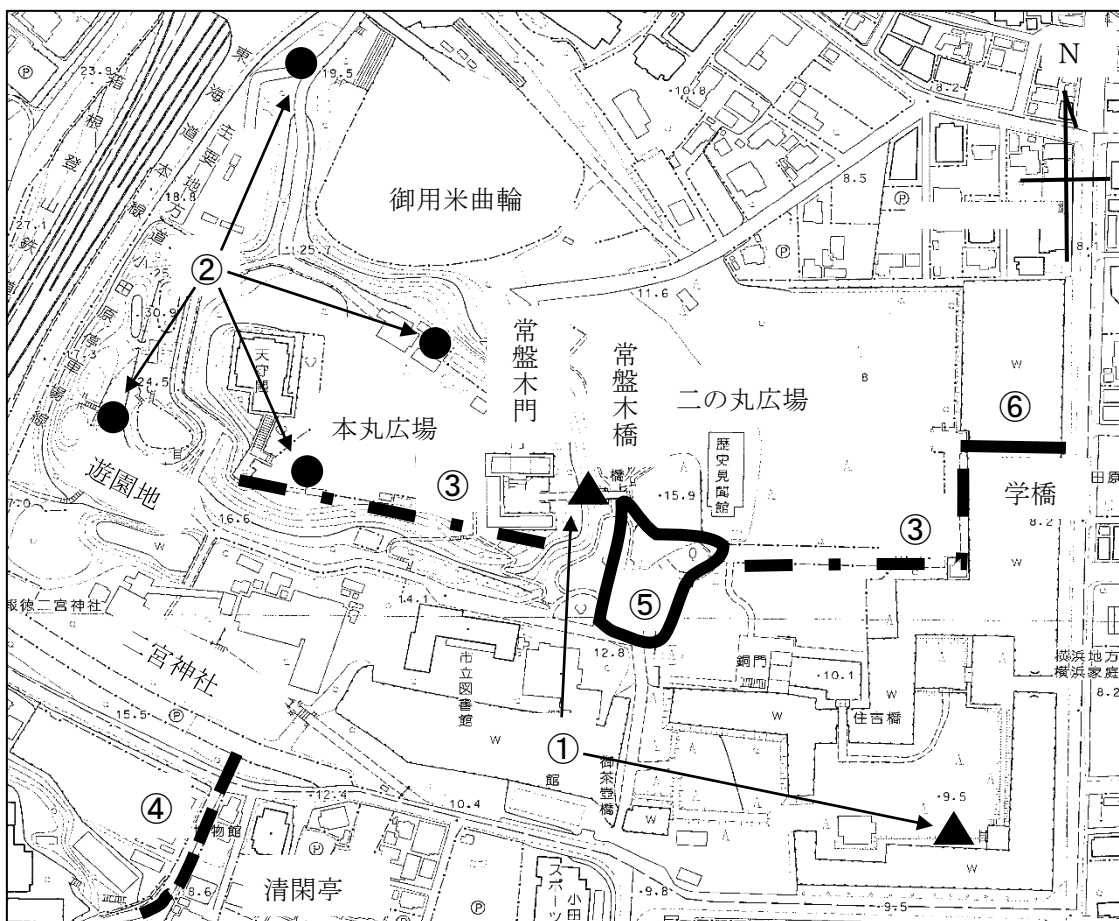

## 歴史的風致維持向上計画（第2期）策定事業について

### 1 事業概要

本市固有の歴史的風致を守り育て、次世代へ伝えていくことを目的として、平成23年（2011年）に「小田原市歴史的風致維持向上計画」（以下「現計画」という。）を策定し、国からの認定を受け、歴史まちづくりを推進してきた。

現計画は、令和2年度（2020年度）に計画期間が終了することから、引き続き、社会資本整備総合交付金を有効活用しながら、歴史まちづくりを更に推進していくため、「小田原市歴史的風致維持向上計画（第2期）」（以下「第2期計画」という。）を策定する。

### 2 主な業務内容

平成29年（2017年）3月に「地域における歴史的風致の維持及び向上に関する法律」の運用指針が一部改正され、第2期計画の認定を受けるには、建造物及び歴史・伝統を反映した人々の活動が50年以上の歴史を有し、一体となって良好な市街地の環境を形成していることが条件となった。

これにより、現計画に位置付けている6つの歴史的風致をはじめ、23件の歴史的風致形成建造物（指定候補含む。）等を引き続き第2期計画に位置付けるには、歴史調査（文献調査）や民有物件の歴史的風致形成建造物の造り・特徴の把握など、専門的な知識と技術を要する作業が必要となることから、業務委託するものである。

- (1) 資料・データの収集、分析及び調査
- (2) 現計画における施策成果と課題の抽出及び現計画の最終評価
- (3) 第2期計画の作成
- (4) 社会資本総合整備計画(案)の作成

### 3 スケジュール（令和元年度～令和2年度継続事業 継続費設定額 10,034千円）

実施内容	令和元年度(2019年度)	令和2年度(2020年度)
資料・データの収集、分析及び調査		
現計画における施策成果と課題の抽出		
現計画（10年間）の最終評価		
社会資本総合整備計画（案）の作成		
パブリックコメント		
協議会等の運営支援		



#### 4 重点区域及び歴史的風致形成建造物位置図

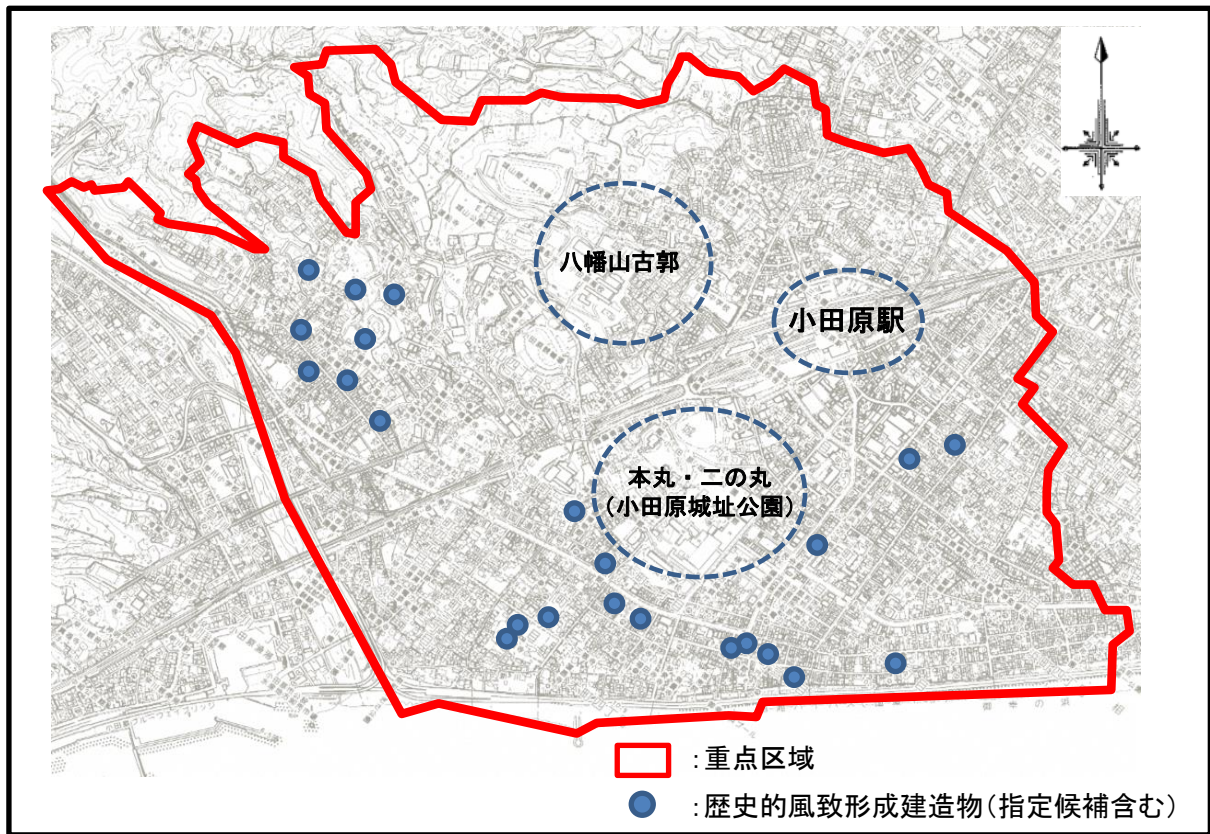

#### 5 重点区域内の主な歴史的風致形成建造物（指定候補含む。）

板橋地区周辺にみる歴史的風致

旧松本剛吉別邸      皆春荘

宿場町・小田原の水産加工業にみる歴史的風致

籠清      籠常      丸う田代

# 豊島邸耐震等改修工事請負費について

## 1 事業概要

豊島邸（一月庵）は、昭和16年（1941年）頃に建築された貴重な歴史的建造物の一つであり、平成27年（2015年）3月、市民から寄贈を受けたものである。

本事業は、これを着実に保全し、歴史的建造物としての価値と魅力を最大限に生かすため、耐震工事及び板塀等の改修を行うものである。

## 2 物件概要

- (1)所在地 小田原市栄町四丁目9番44号
- (2)構成 主屋（木造瓦葺平家建）、付属屋、板塀、庭園
- (3)建築年代 昭和16年（1941年）頃
- (4)規模 敷地面積 881.21 m<sup>2</sup>  
延べ面積 主屋 150.09 m<sup>2</sup>（画廊30.99 m<sup>2</sup>を含む。）  
付属屋 17.87 m<sup>2</sup>

## (5)位置図





### 3 主な整備箇所

#### (1) 利活用に向けた安全確保のための整備

主 屋：耐震改修、排煙窓の設置

付属屋：撤去

#### (2) 利活用に向けた利便性・快適性向上のための整備

主 屋：トイレの改修、天井裏・床下断熱改修

#### (3) 外観修復

板 塀：正門及び駐車場口

#### 【主屋等】

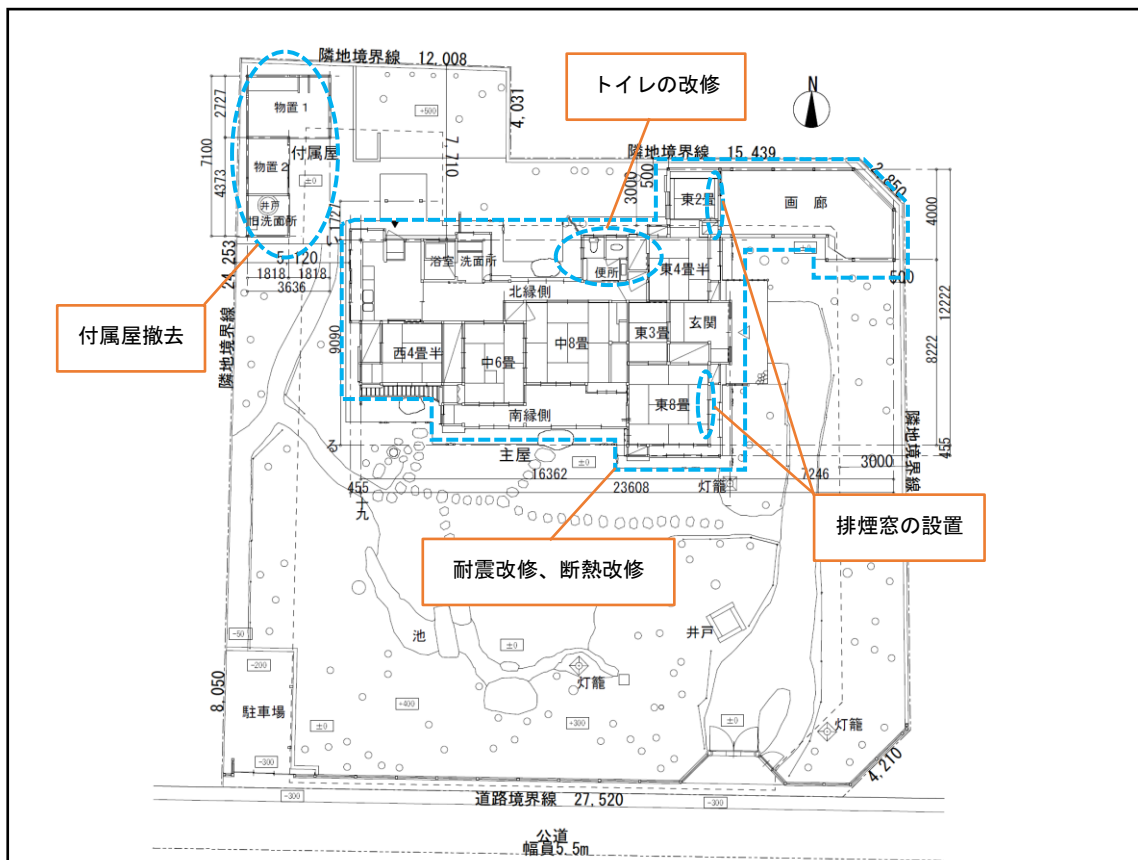

#### 【板塀等】

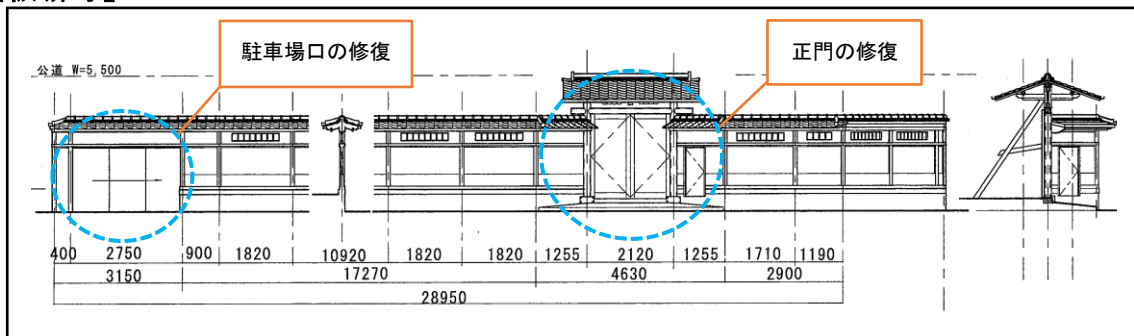

# 小田原駅東西自由連絡通路等情報案内板整備事業について

## 1 事業概要

小田原駅は、5社の鉄道路線が乗り入れ、4社の路線バスが接続するなど、広域的な交通結節機能を有する県西地域の拠点駅となっている。

また、小田原駅周辺では、歴史的・文化的な資源を生かし、四季を通じたイベントも開催されることから、年間約600万人の観光客が来訪し、外国人観光客も増加している。

そこで、小田原駅東西自由連絡通路等に設置している情報案内板（誘導サイン・案内サイン）について、ピクトグラムの拡大や日本語・英語の2か国語表示への統一など、分かりやすい案内表示に改修することにより、来訪者の利便性等の向上を図る。

## 2 事業内容

＜整備箇所22箇所＞

○誘導サイン19箇所（自由連絡通路、東口駅前広場、HaRuNe小田原）  
（現況）



○案内サイン3箇所（自由連絡通路、東口ペデストリアンデッキ、西口駅前広場）  
（現況）





### 3 整備箇所図

＜整備箇所 22 箇所＞

- 凡例
- 誘導サイン(更新)
  - 誘導サイン(新設)
  - ★ 案内サイン(更新)

例：誘導サイン（JR東海道新幹線改札口付近）

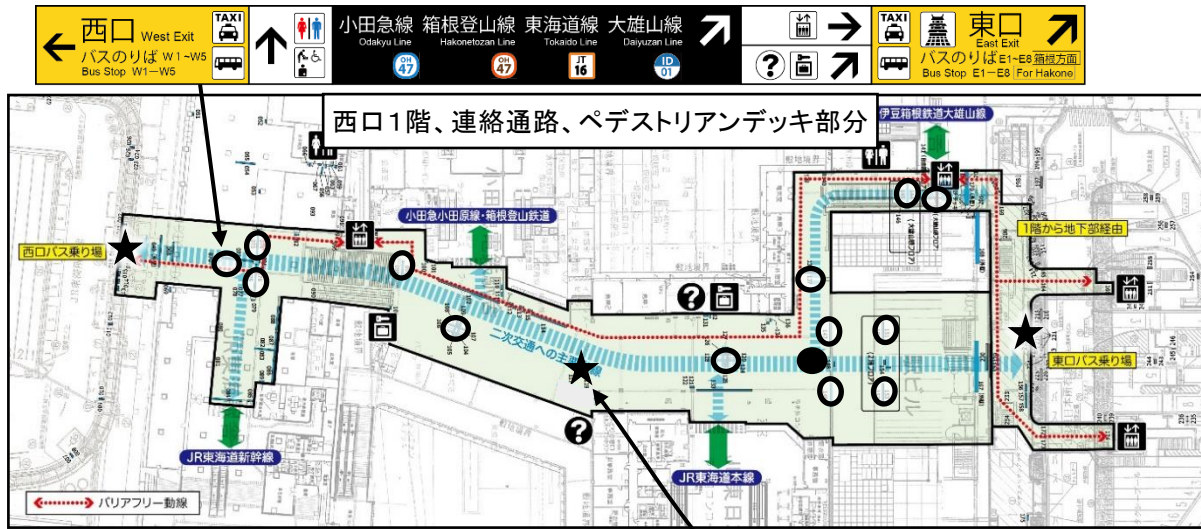

例：案内サイン（連絡通路部）

**西口**  
West Exit

小田原市役所 Odawara City Hall  
中央公民館 Odawara City Hospital  
小田原市立病院 Odawara City Hospital  
社会福祉センター Social Welfare Ctr.  
税務署 Tax Office  
県合同庁舎 Pref. Gov't Office  
小田原警察署 Odawara Police Sta.  
北條早雲公像 Statue of HOJO Soun  
めだかの学校 Medaka-no-gako Park  
城山陸上競技場 Shiryama Track & Field  
城山陸球場 Shiryama Tennis Court  
小田原競輪場 Odawara Bicycle Race Track  
開東学院大学 Kantogakuin Univ.  
国際医療福祉大学 International University of Health and Welfare  
小田原女子短期大学 Odawara Women's Junior College

**西口バスのりば案内**  
West Bus Stop Information

0914 片倉 (住宅線) 駅前  
Bus Stop Detachment  
W1 開東学院大学 Kantogakuin Univ.  
佐伯眼科 Sae Aikido Eye Clinic  
W2 久野歯科 Kuno Dental Clinic  
久野歯科 Kuno Dental Clinic  
Kuno Bus Barn  
W3 水之尾 Mizunoo  
いこの森 (おぶく5&2) Ikono-mori  
W4 旭丘南病院 2 階地 Hasegawa Hospital 2nd Floor  
(伊勢通) いこの森 (Seasonal) Ikono-mori (Ise-dori)  
(臨時バス) 久野歯科 (臨時バス) Kuno Dental Clinic (Temporary Bus)  
W5 小田原競馬場 (競馬) のみ通行 To the velodrome  
SB 観光バスのりば Sightseeing Bus Stop

**東口バスのりば案内**  
East Bus Stop Information

0915 伊豆箱根鉄道 大雄山線 Itohako Railway Daiyuzan Line  
0916 箱根方面 (芦ノ湖) For Hakone (Lake Ashi)  
0917 箱根方面 (芦ノ湖) For Hakone (Lake Ashi)  
0918 箱根方面 (芦ノ湖) For Hakone (Lake Ashi)  
0919 箱根方面 (芦ノ湖) For Hakone (Lake Ashi)  
0920 箱根方面 (芦ノ湖) For Hakone (Lake Ashi)  
0921 箱根方面 (芦ノ湖) For Hakone (Lake Ashi)  
0922 箱根方面 (芦ノ湖) For Hakone (Lake Ashi)  
0923 箱根方面 (芦ノ湖) For Hakone (Lake Ashi)  
0924 箱根方面 (芦ノ湖) For Hakone (Lake Ashi)  
0925 箱根方面 (芦ノ湖) For Hakone (Lake Ashi)  
0926 箱根方面 (芦ノ湖) For Hakone (Lake Ashi)  
0927 箱根方面 (芦ノ湖) For Hakone (Lake Ashi)  
0928 箱根方面 (芦ノ湖) For Hakone (Lake Ashi)  
0929 箱根方面 (芦ノ湖) For Hakone (Lake Ashi)  
0930 箱根方面 (芦ノ湖) For Hakone (Lake Ashi)

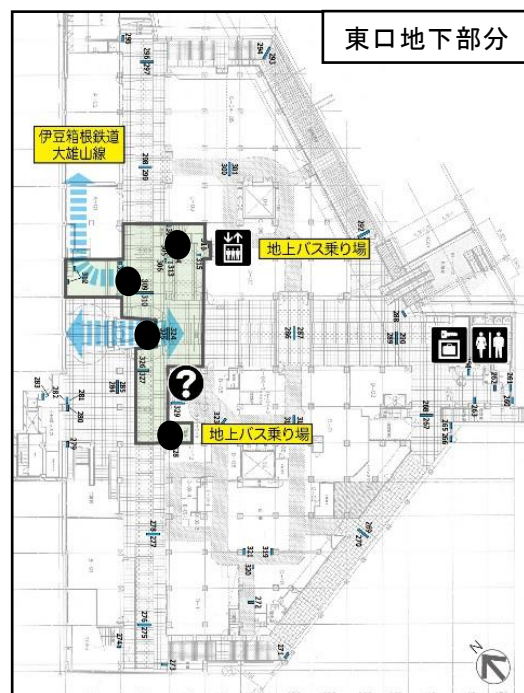
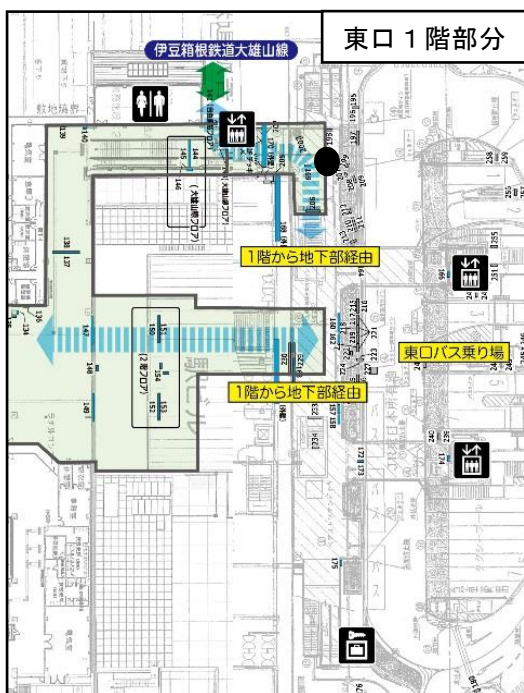

# 市道0038 都市計画道路穴部国府津線取付道路 平面図 (清水新田地内)

<当初>  
 用地購入 A=50.09 m<sup>2</sup>  
 物件補償 1式  
 <補正>  
 用地購入 A=134.65 m<sup>2</sup>

当初分

補正分

## 標準横断面図

(単位：mm)

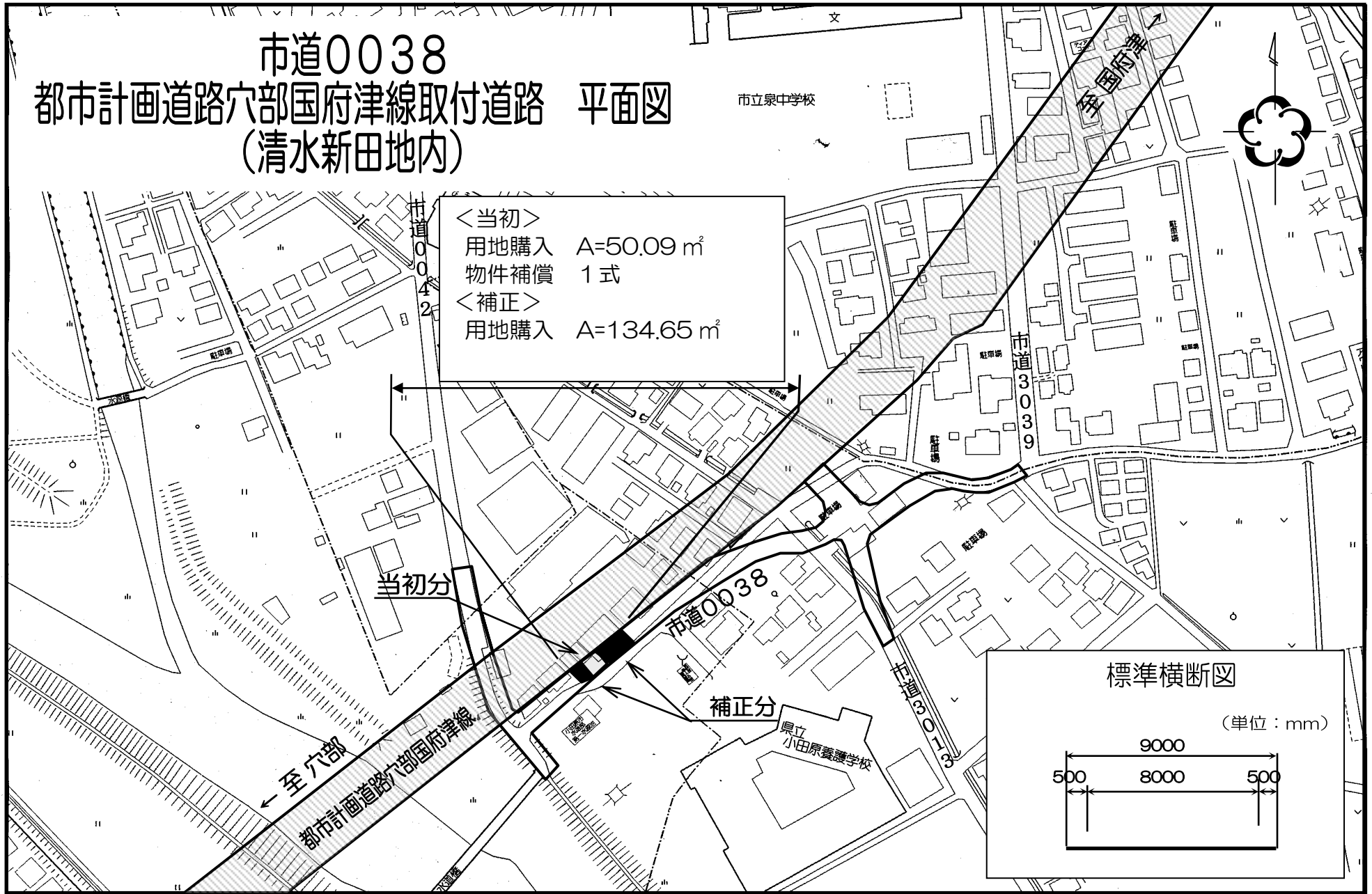
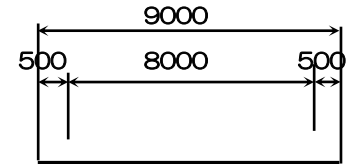

# 市道 2442 平面図 (久野 地内)

<当初>  
 用地測量 1式      道路改良 L=88m  
 用地購入 A=220㎡   物件補償 1件  
 <補正>  
 道路改良 L=30m

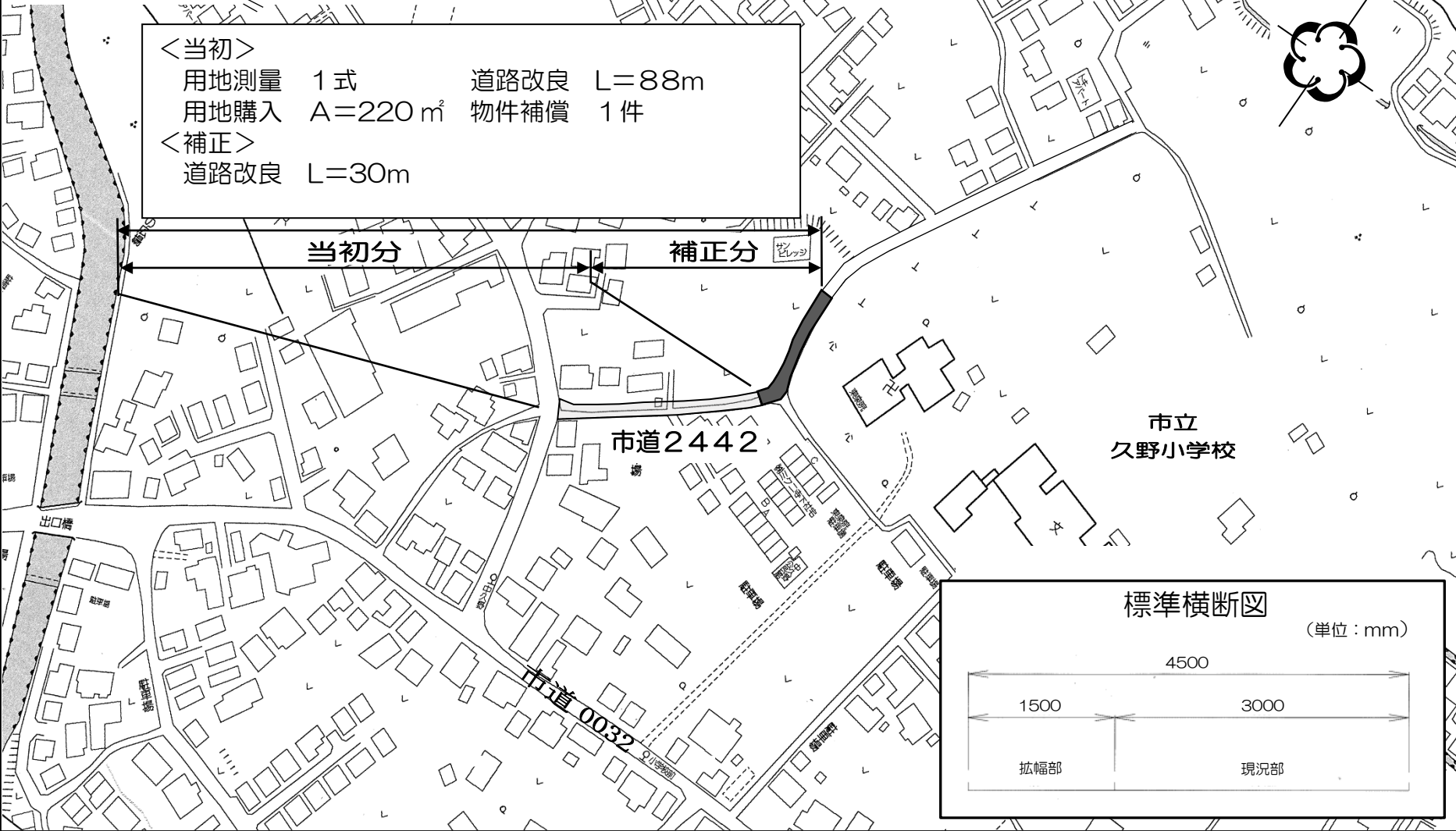

当初分      補正分

市道 2442

市立  
久野小学校

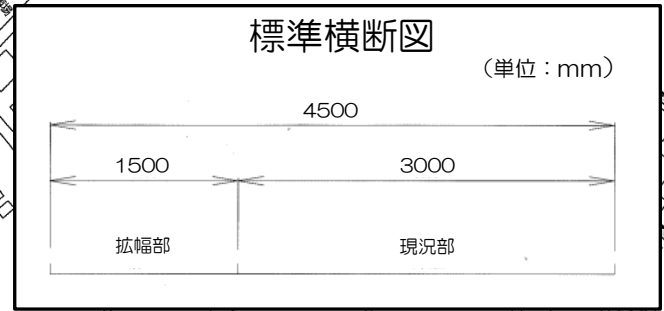



# 市道0026・小田原用水 平面図 (板橋地内)



小田原用水保全事業 基本計画策定

市道0026電線類地中化事業 基本計画策定

松永記念館

小田原用水

市道0026

←至 箱根

箱根登山鉄道

箱根板橋駅

JR東海道新幹線

JR東海道本線

国道135号

国道1号

至 東京 →

↑至 東京

↑至 東京

至 熱海 ↓

至 熱海 ↓

三葉川

三葉川

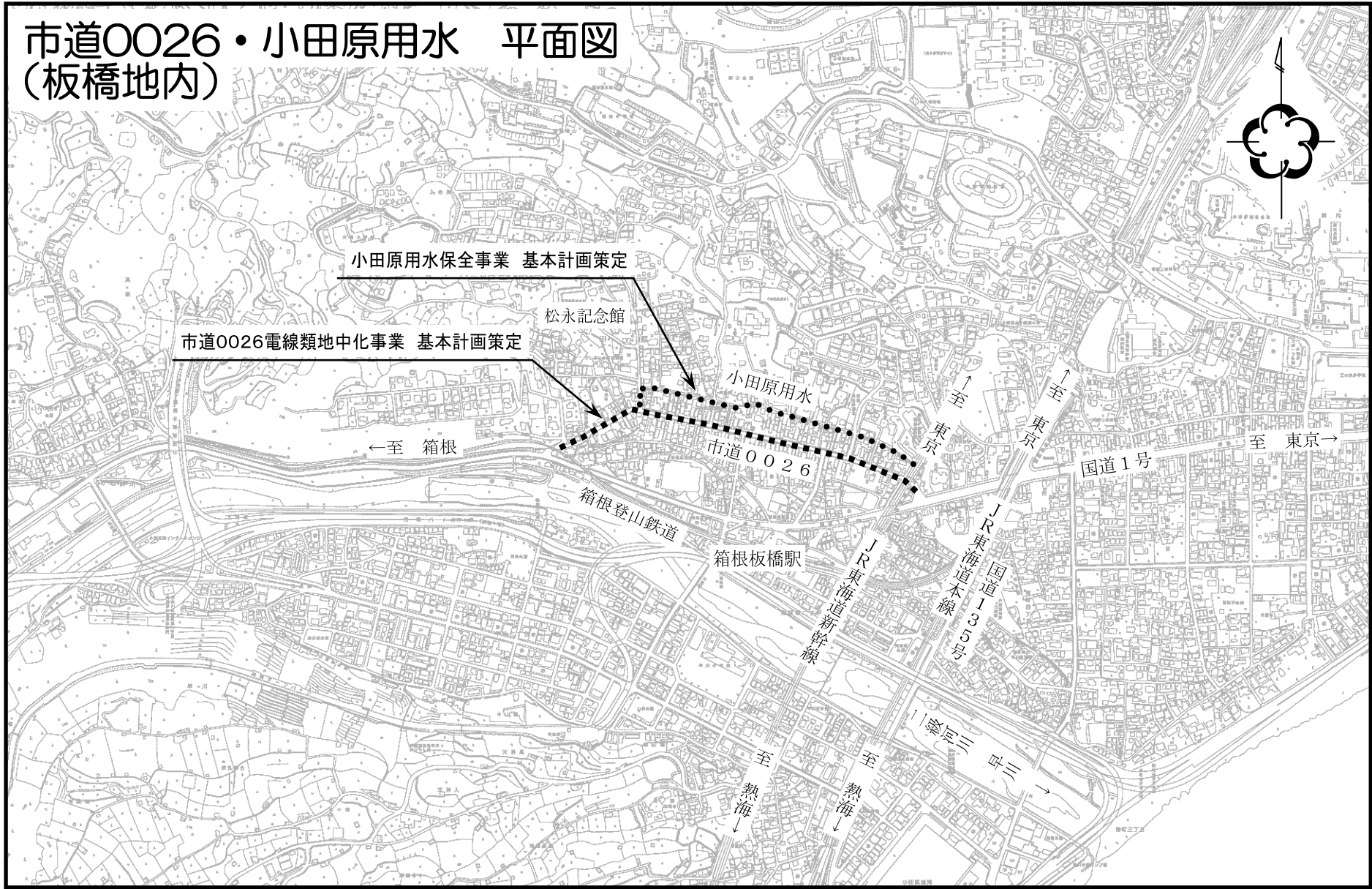

# 市道 2189 平面図 (栄町一丁目地内)

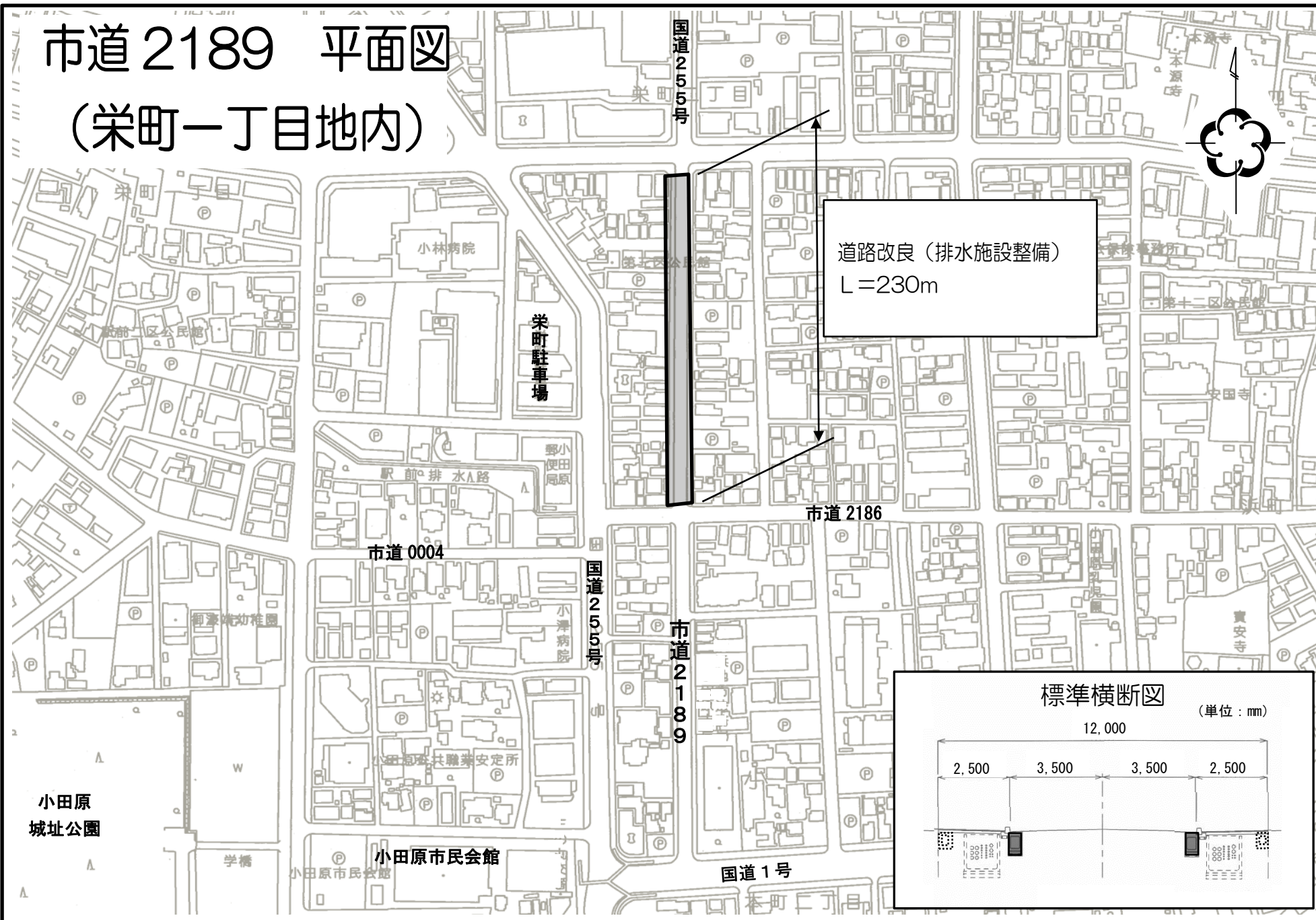

道路改良 (排水施設整備)  
L=230m

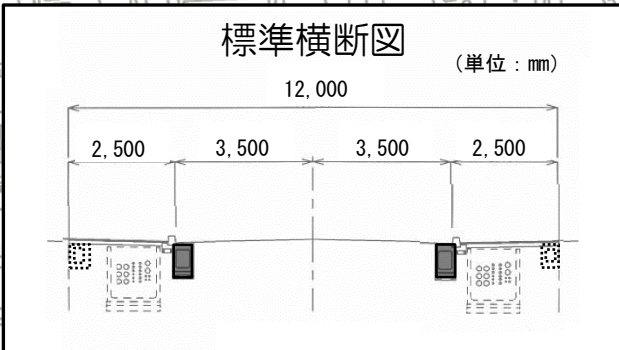

# 市道2216 平面図 (栄町一丁目地内)

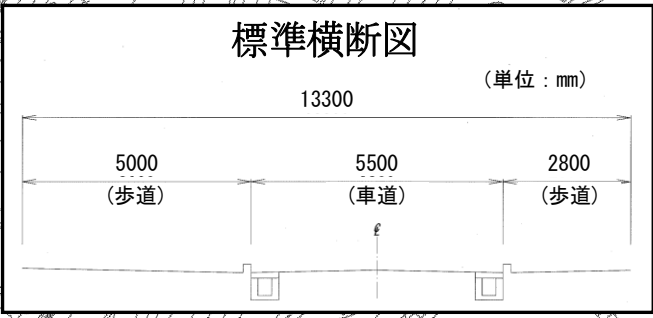
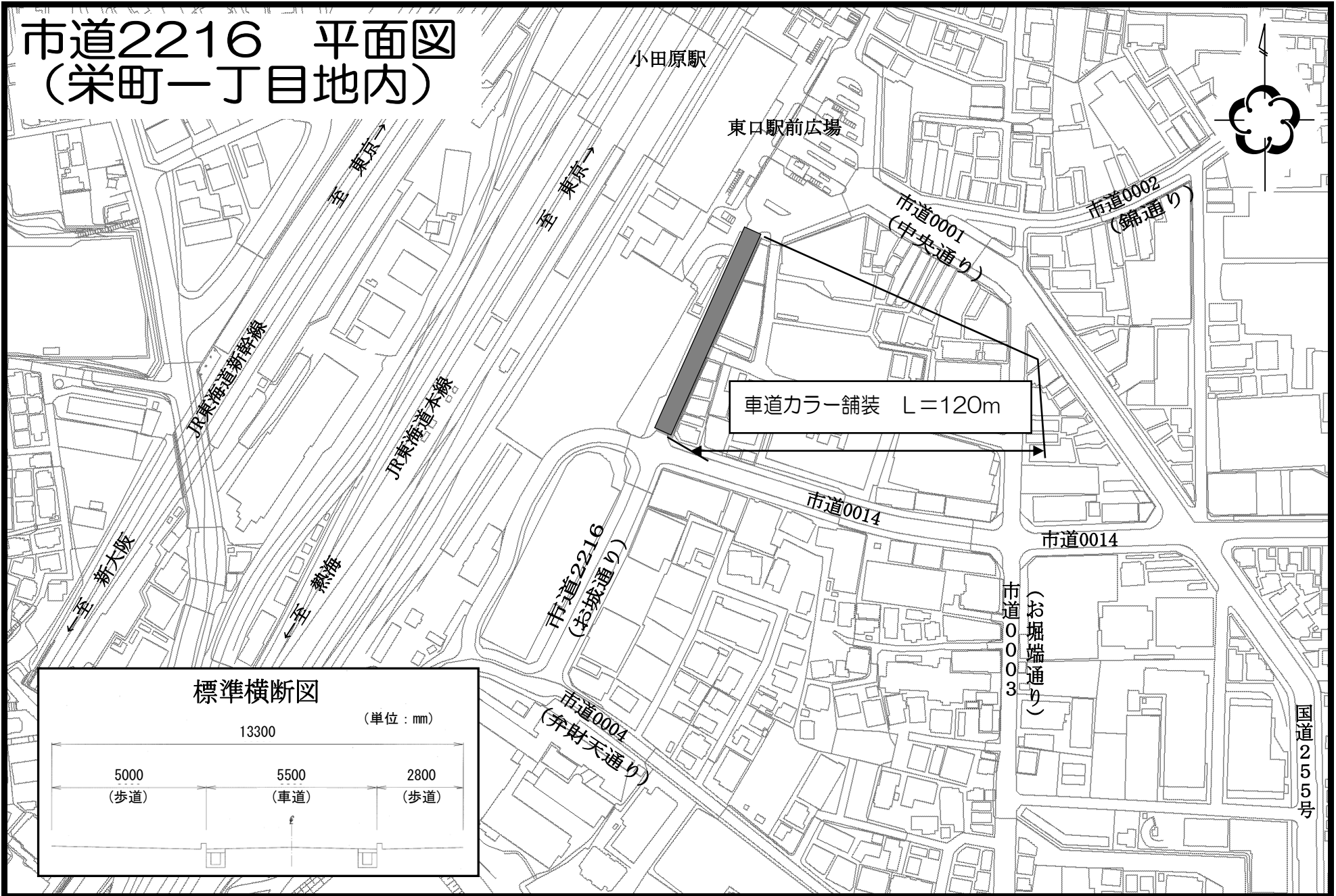



かわばたこせんきょう てらよここせんきょう

# 川端跨線橋・寺横跨線橋 平面図

## (高田ほか地内)

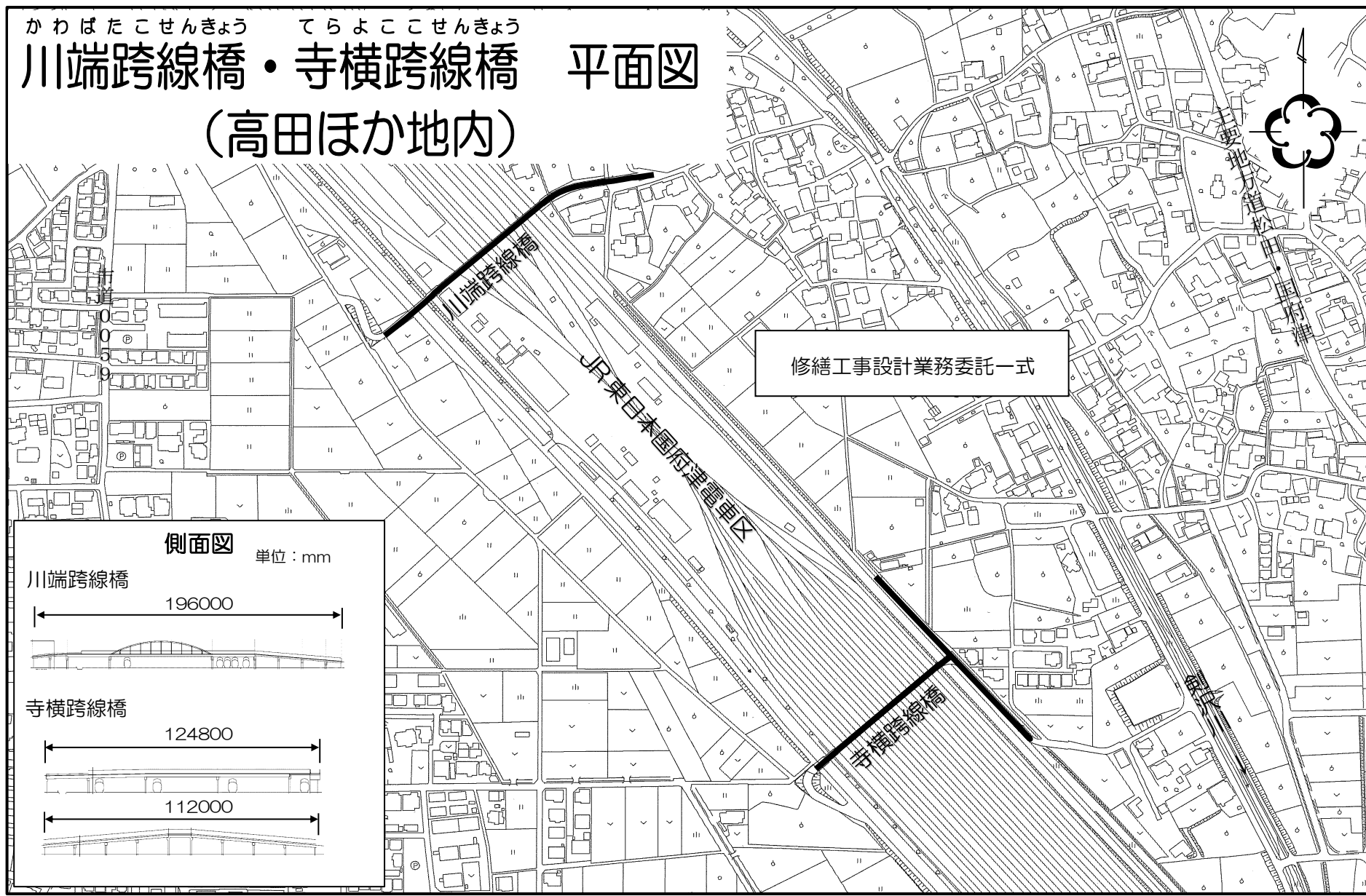

修繕工事設計業務委託一式

### 側面図

単位：mm

川端跨線橋

196000

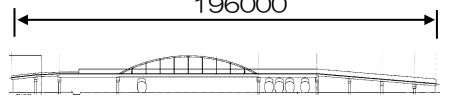

寺横跨線橋

124800



112000

